



TMMSA
NEWSLETTER

february

INFOLETTRE DE
L'AMMT

TMM Formal

Bal MMT

Nous avons le plaisir d'annoncer le bal MMT prévu pour le 9 mars 2024! Joignez-vous à nous pour une soirée de plaisir, de musique et de nourriture au Centre Art!

Le bal consistera d'un délicieux repas à 3 plats et d'une nuit pleine de danse, le tout à partir de 18 heures. Achetez vos billets avant qu'ils ne soient épuisés!

We are pleased to announce the TMM formal planned for March 9th, 2024! Join us for an evening of fun, music, and food at the National Art Centre!

The formal event will consist of a delicious 3-course meal and a night full of dancing all starting at 6 pm. Get your tickets before they sell out!



Places to Visit

Explore the diverse offerings at 613flea, a monthly marketplace in Ottawa's historic Aberdeen Pavilion at Lansdowne Park. With over 140 vendors offering handmade treasures, vintage finds, and more, this free-to-attend event is a unique experience. Makers, artists, and food vendors create a vibrant atmosphere. Don't miss the upcoming events on February 10th and 24th!

Explorez les offres diverses de 613flea, un marché mensuel dans le pavillon historique Aberdeen à Lansdowne Park, Ottawa. Avec plus de 140 vendeurs proposant des trésors faits à la main, des trouvailles vintage et plus encore, cet événement gratuit offre une expérience unique. Les créateurs, artistes et vendeurs de nourriture créent une atmosphère vibrante. Ne manquez pas les prochains événements les 10 et 24 février !

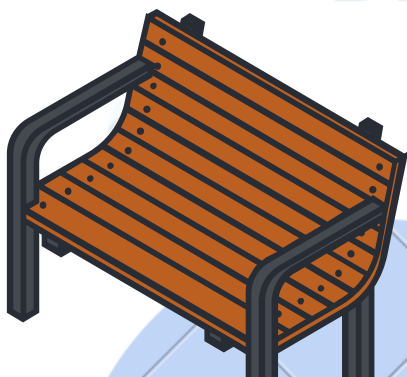

RESOURCE OF THE MONTH

LA RESSOURCE DU MOIS

"School Hack" is a lifesaver for last-minute study sessions! It is free to download on both the AppStore and Google Play. This app has transformed the study experience, enabling users to upload documents or YouTube videos, generating a set of questions to assess their understanding. Instant feedback and the option to retest make it a game-changer for efficient learning. Other features like the paraphrasing tool, makes it possible to generate different versions of a text to cure any case of writers block! The plagiarism tool is essential for verifying whether certain sections of the text require citations or need to be rephrased. Overall, it is a crucial necessity for students of all ages and different academic backgrounds!

"School Hack" est une ressource précieuse pour les sessions d'étude de dernière minute ! Elle est téléchargeable gratuitement sur l'AppStore et Google Play. Cette application a transformé l'expérience d'étude, permettant aux utilisateurs de télécharger des documents ou des vidéos YouTube et de générer une série de questions pour évaluer leur compréhension. Les rétroactions instantané et la possibilité de refaire un test en font un outil qui change la donne pour un apprentissage efficace. D'autres fonctionnalités, comme l'outil de paraphrase, permettent de générer différentes versions d'un texte afin de remédier à l'angoisse de la page blanche ! L'outil de plagiat est essentiel pour vérifier si certaines sections du texte nécessitent des citations ou doivent être reformulées. Dans l'ensemble, il s'agit d'une nécessité cruciale pour les étudiants de tous âges et de tous niveau académique



HOLIDAY SHOUTOUT

Groundhog Day

February 2nd

A tradition where a groundhog emerges from its burrow. Legend has it that if the groundhog sees its shadow, there will be six more weeks of winter. If not, spring is on its way.



Lunar New Year

February 10th

A vibrant and festive celebration observed by many Asian cultures. It marks the beginning of the lunar calendar and is a time for renewal, reflection, and the welcoming of good fortune.



Family Day

February 19th

A statutory holiday dedicated to the importance of family and community. It provides an opportunity for families to spend quality time together and serves as a reminder of the significance of family in building strong and supportive communities.



VALENTINE'S DAY

February 14th



A day dedicated to love and affection. The day is named after Saint Valentine, a Christian martyr, and has evolved into a celebration of romantic love. It's a time for people to celebrate their relationships and show appreciation for their loved ones through gestures of kindness and affection.

HOLIDAY SHOUTOUT

SEMAINE DE LA POUTINE

1-7 février

En vivant au Canada, nous reconnaissons tous que la meilleure et la plus savoureuse des nourritures dans le monde entier est la POUUUTTINNEEE. La poutine est un plat québécois composé de frites fraîchement coupées, garnies de fromage en grains et de sauce. Cela ne vous met-il pas l'eau à la bouche?



JOURNÉE MONDIALE CONTRE LE CANCER

4 février



Cette journée est dédiée au courage et à la force des personnes qui vivent avec le cancer. Nous rendons également hommage aux familles, aux soignants, aux professionnels de la santé, aux chercheurs et à tous ceux qui contribuent à sauver des vies de cette maladie.

JOURNÉE INTERNATIONALE DES FEMMES ET DES FILLES DANS LA SCIENCE

11 février

Cette journée reconnaît l'importance de promouvoir l'accès complet et égal des femmes et des filles à l'enseignement des STIM. Ce jour-là, nous reconnaissons également l'incroyable contribution des femmes et des filles dans ces domaines!



LA SAINT-VALENTIN

14 février

Bonne Saint-Valentin! Profitez de cette journée pour rappeler à tous ceux qui vous sont proches et chers combien ils comptent pour vous et combien vous les aimez!



BLACK HISTORY MONTH

A way to celebrate Black History Month today and every day is to deepen your knowledge through books, movies, music, to participate in Black History festivities and events in your community, and to support Black-owned businesses. Make sure to keep an eye out for TMMSA's Instagram stories this month!

Below you will find links to events and resources related to Black community health.

Black Medical Students'
Association of Canada:
<https://www.bmsac.ca/>

Black Physicians'
Association of Ontario:
<https://bpao.org/black-health/>

Black Health Alliance:
<https://blackhealthalliance.ca/>



MOIS DE L'HISTOIRE DES NOIRS

Une façon de célébrer le Mois de l'histoire des Noirs aujourd'hui et tous les jours est d'approfondir vos connaissances à travers les livres, les films, la musique, de participer aux festivités et aux événements de l'histoire des Noirs dans votre communauté, et de soutenir les entreprises appartenant à des Noirs. Assurez-vous de surveiller nos stories Instagram ce mois-ci!

Ci-dessous vous trouverez des liens pour des événements et ressources portant sur la santé des communautés noires.

Association des
étudiants en médecine
noirs du Canada:
<https://www.bmsac.ca/>

Black Physicians'
Association of Ontario:
<https://bpao.org/black-health/>

Black Health Alliance:
<https://blackhealthalliance.ca/>



Philanthropic Opportunities

Swing on by to support or sign up to perform at Happy Goat Elgin February 9 for a coffeehouse fundraiser by Unity For Action uOttawa, the proceeds of which will be going to the community non-profit Belong Ottawa!



MEME OF THE MONTH
MEME DU MOIS



Souris á T1



Mouse at T1



Souris á T12



Mouse at T12

